

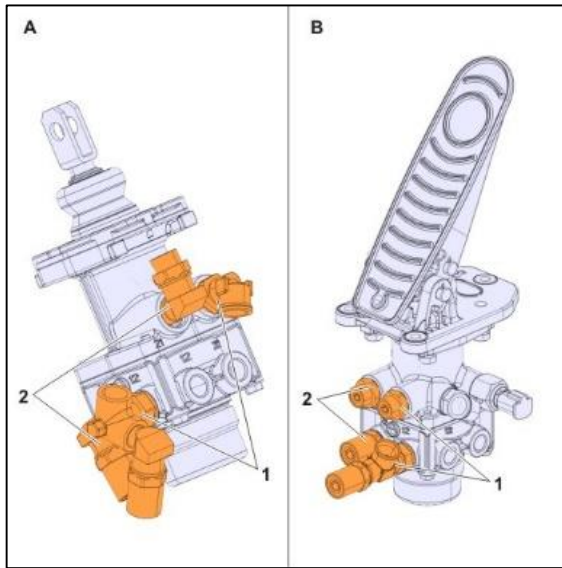

Van phanh Van phanh chân



A – Van phanh chân tay lái bên trái
B – Van phanh chân tay lái bên phải

Lực siết		
1	Van phanh chân, công vào	31 ±3 Nm
2	Van phanh chân, công phân phối	31 ±3 Nm

Thông số kỹ thuật	
Môi trường làm việc	Khí nén
Làm việc thông thường, áp suất	10 bar
Làm việc tối đa, áp suất	13 bar
Đường kính dòng chảy danh nghĩa gần đúng	10 mm
Phạm vi tác dụng nhiệt	-40 °C đến +80 °C

Lưu ý: Áp suất vận hành trong mạch phanh phải là 8,5 bar. Và các giá trị áp suất được cung cấp là cụ thể cho khả năng làm việc của thành phần.

Van phanh đỗ

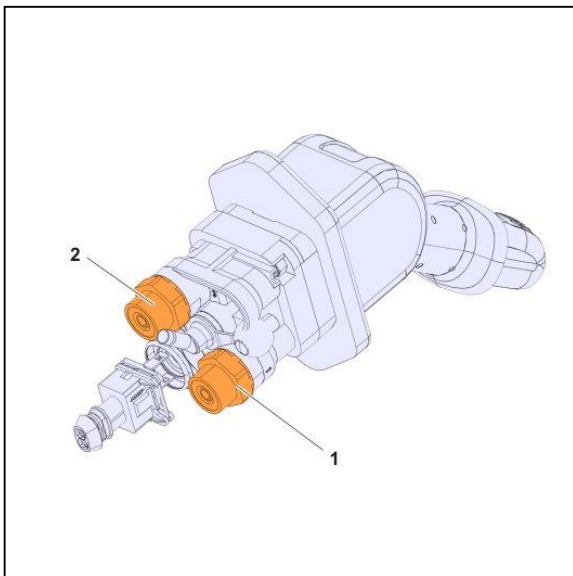

Lực siết		
1	Van phanh đỗ, công vào	Tối đa 34 Nm
2	Van phanh đỗ, công phân phối	Tối đa 34 Nm



Thông số kỹ thuật	
Môi trường làm việc	Khí nén
Phạm vi tác dụng nhiệt	-40 °C đến +80 °C
Cung cấp tối đa, áp suất	10 bar

Lưu ý: Áp suất vận hành trong mạch phanh phải là 8,5 bar. Và các giá trị áp suất được cung cấp là cụ thể cho khả năng làm việc của thành phần.

Van phanh chính trước, van xả nhanh

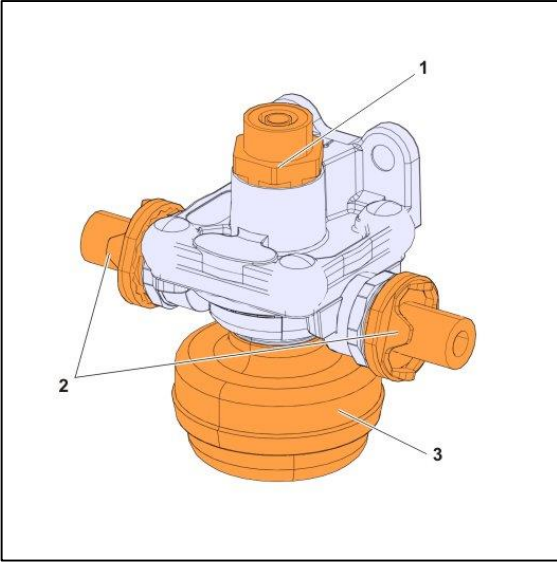

Lực siết		
1	Kết nối công cung cấp, mô men xoắn tối đa	53 Nm
2	Kết nối công phân phối, mô men xoắn tối đa	53 Nm
3	Kết nối công xả khí, mô men xoắn	5 ± 1 Nm

Thông số kỹ thuật	
Môi trường làm việc	Khí nén
Cung cấp tối đa, áp suất	12 bar
Phạm vi tác dụng nhiệt	-40 °C đến +80 °C
Khu vực qua lại tự do tối đa	154 mm ²

Lưu ý: Áp suất vận hành trong mạch phanh phải là 8,5 bar. Và các giá trị áp suất được cung cấp là cụ thể cho khả năng làm việc của thành phần.

ABS (Hệ thống phanh chống bó cứng), van điện từ

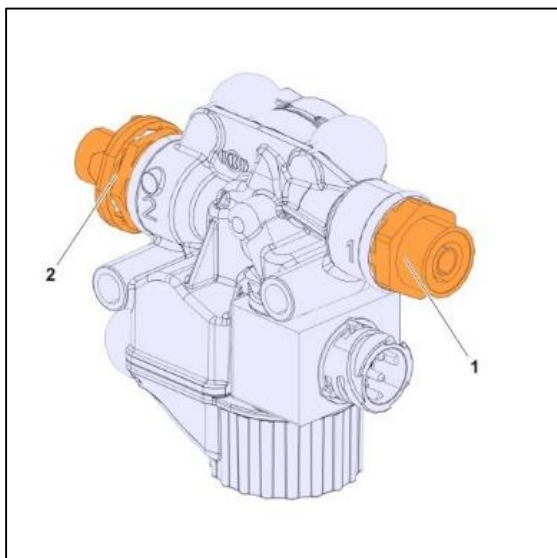



Lực siết		
1	Kết nối công vào khí nén, mô men xoắn tối đa	60 Nm
2	Kết nối công ra khí nén, mô men xoắn tối đa	60 Nm

Thông số kỹ thuật	
Môi trường làm việc	Khí nén
Điện áp danh định	24 V (DC)
Điện trở danh định	15 ±3 Ω
Dòng điện danh định	1.65 A
Thời gian chu kỳ	5 phút
Dãy nhiệt độ	-40 °C đến +85 °C
Hoạt động tối đa, áp suất	10.2 bar
Làm việc tối đa, áp suất	13 bar
Khối lượng	0.6 kg

Lưu ý: Áp suất vận hành trong mạch phanh phải là 8,5 bar. Và các giá trị áp suất được cung cấp là cụ thể cho khả năng làm việc của thành phần

Van rơ le

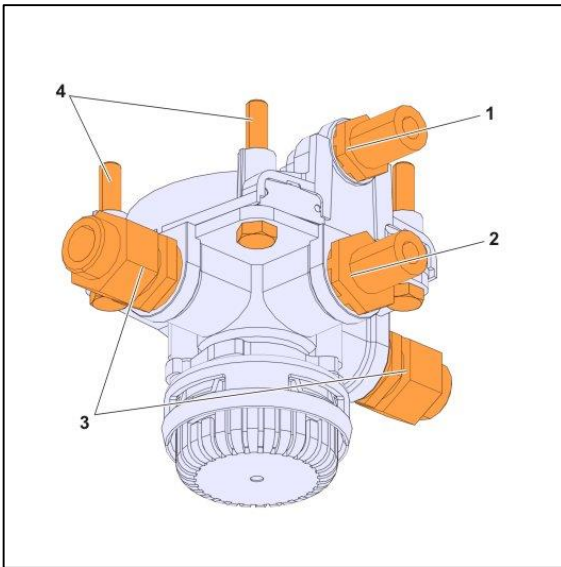

Lực siết		
1	Kết nối công điều khiển khí nén, mô men xoắn tối đa	34 Nm
2	Kết nối công cung cấp khí nén, mô men xoắn tối đa	53 Nm
3	Kết nối công phân phối khí nén, mô men xoắn tối đa	34 Nm
4	Vít, mô men xoắn tối đa	20 Nm

Thông số kỹ thuật	
Môi trường làm việc	Khí nén
Hoạt động tối đa, áp suất	10.2 bar
Cung cấp tối đa, áp suất	13 bar
Phạm vi tác dụng nhiệt	-40 °C đến +80 °C

Lưu ý: Áp suất vận hành trong mạch phanh phải là 8,5 bar. Và các giá trị áp suất được cung cấp là cụ thể cho khả năng làm việc của thành phần.

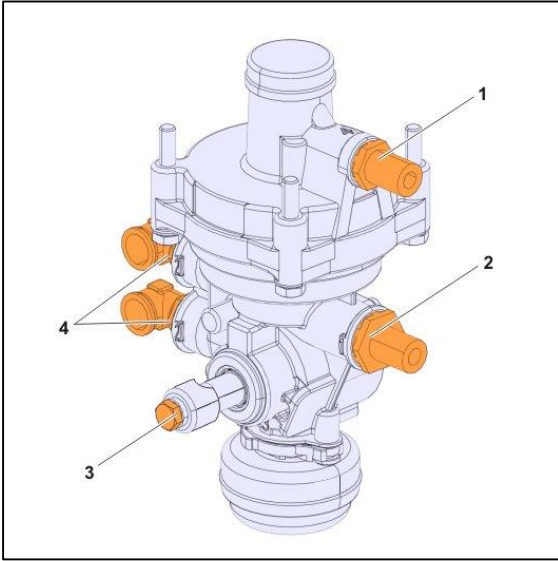
Van phanh chính sau, van cảm biến theo tải trọng

Lực siết		
1	Kết nối công điều khiển khí nén, mô men xoắn tối đa	34 Nm
2	Kết nối công vào khí nén, mô men xoắn tối đa	53 Nm
3	Kết nối công ra khí nén, mô men xoắn tối đa	53 Nm
4	Roto đôi, mô men xoắn tối đa	24 Nm

Thông số kỹ thuật	
Môi trường làm việc	Khí nén
Cung cấp tối đa, áp suất	13 bar
Điều khiển tối đa, áp suất	10 bar
Phạm vi tác dụng nhiệt	-40 °C đến +80 °C
Khoảng dịch chuyển cần thiết	1.8 Nm
Khoảng dịch chuyển được phép	20 Nm

Lưu ý: Áp suất vận hành trong mạch phanh phải là 8,5 bar. Và các giá trị áp suất được cung cấp là cụ thể cho khả năng làm việc của thành phần.

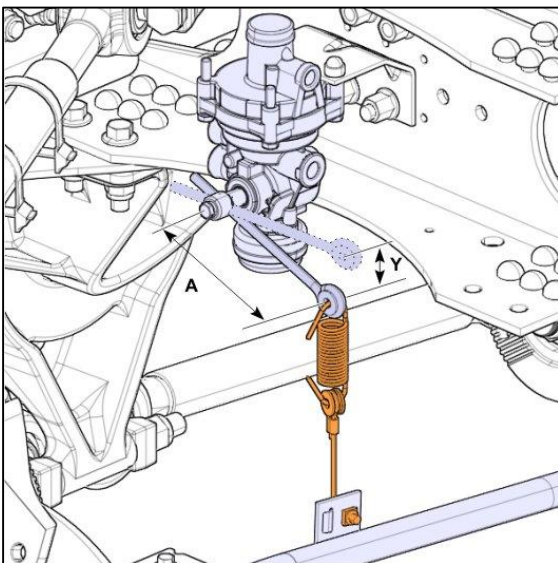
Thiết lập van cảm biến theo tải trọng



UD TRUCKS

Cầu sau – biến thể	Loại hệ thống treo	Chiều dài cần – A	Số tham chiếu đồ thị
RAL -7.5	RST-MUL	137 ± 2	101
	RST-MUL3	133 ± 2	102
RAL -9.5	RST-MUL	123 ± 2	201
	RST-MUL3	100 ± 2	202
RAL -10 / RAL -11	RST-MUL	133 ± 2	301
	RST-MUL3	120 ± 2	302

P – Áp suất (bar)

Po – Áp suất ra (bar)

X – Tải trục (Tấn)

Y – Chênh lệch (mm)

101

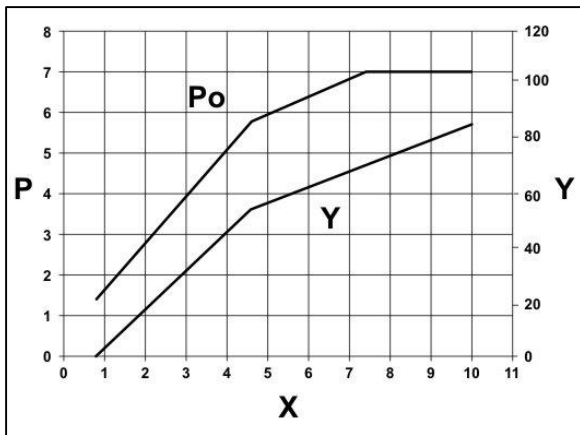

102

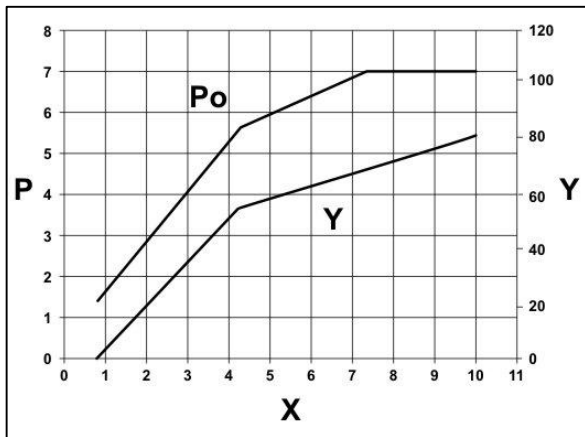

201

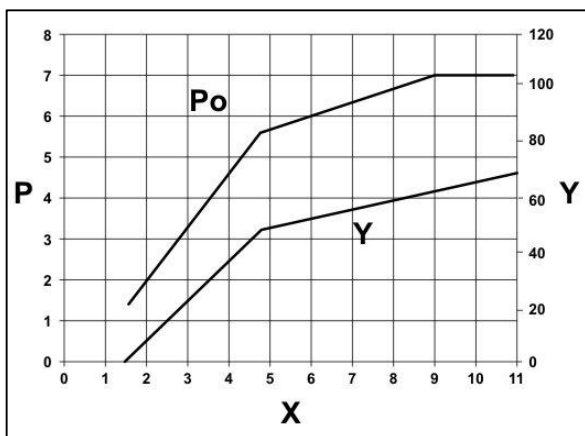



202

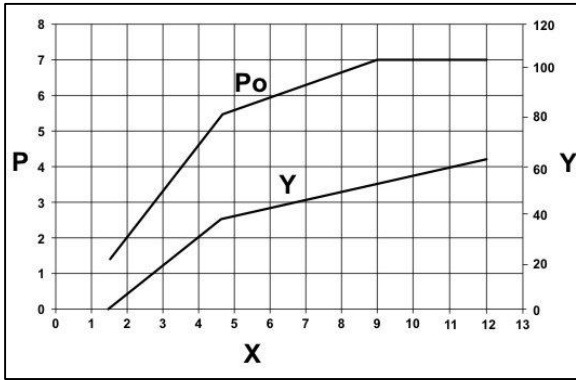

301

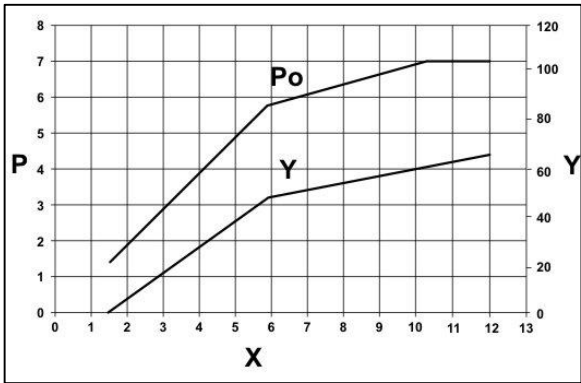

302

